

Biogas

HELMUT HEINZ DEHNER

Introducción

La fermentación anaeróbica es un proceso natural que ocurre en forma espontánea en la naturaleza y forma parte del ciclo biológico. De esta forma podemos encontrar el denominado “gas de los pantanos” que brota en aguas estancadas, el gas natural metano de los yacimientos petrolíferos, así como el gas producido en el tracto digestivo de los rumiantes como los bovinos.

Estos progresos en la comprensión del proceso microbioso han estado acompañado por importantes logros de la investigación aplicada obteniéndose grandes avances en el campo tecnológico.



La *aplicación del biogas en el área rural* ha sido muy importante. Dentro de ella se pueden diferenciar dos campos claramente distintos. En el **primero**, el objetivo buscado es dar energía, sanidad y fertilizantes orgánicos a los agricultores de zonas marginales o al productor medio de los países con sectores rurales de muy bajos ingresos y difícil acceso a las fuentes convencionales de energía.

En este caso la tecnología desarrollada ha buscado lograr digestores de mínimo costo y mantenimiento fáciles de operar, pero con eficiencias pobres y bajos niveles de producción de energía.

Planos orientativos

Para tanque de plástico (modelo similar se puede realizar con mampostería y revoque hidrófugo). Todos los planos están fuera de escala.

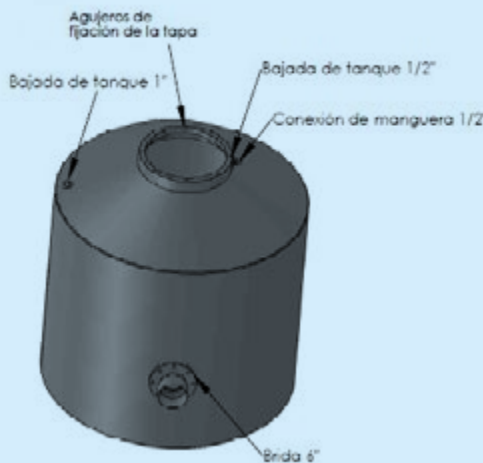
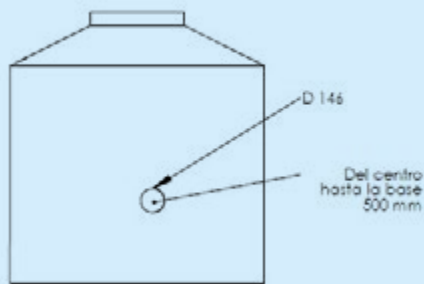

El **segundo** tipo de tecnología está dirigido al sector agrícola y agroindustrial de ingresos medios y altos. El objetivo buscado en este caso es brindar energía y solucionar graves problemas de contaminación. Los digestores de alta eficiencia desarrollados para esta aplicación tienen un mayor costo inicial y poseen sistemas que hacen más complejo su manejo y mantenimiento.

Aspectos Tecnológicos

Principios de la fermentación anaeróbica

La generación de biogas, mezcla constituida fundamentalmente por metano (CH_4) dióxido de carbono (CO_2), y pequeñas cantidades de hidrógeno (H), sulfuro de hidrógeno (SH_2) y nitrógeno (N) constituye un proceso vital dentro del ciclo de la materia orgánica en la naturaleza.

Las bacterias metanogénicas en efecto constituyen el último eslabón de la cadena de microorganismos encargados de digerir la materia orgánica y devolver al medio los elementos básicos para reiniciar el ciclo. Se estima que anualmente la actividad

microbiológica libera a la atmósfera entre 590 y 880 millones de toneladas de metano.

Prerrequisitos necesarios para iniciar el proceso

La fermentación anaeróbica involucra a un complejo número de microorganismos de distinto tipo los cuales pueden ser divididos en tres grandes grupos principales. La real producción de metano es la última parte del proceso y no ocurre si no han actuado los primeros dos grupos de microorganismos.

Las bacterias productoras del biogas son estrictamente anaeróbicas y por lo tanto sólo podrán sobrevivir en ausencia total de oxígeno atmosférico.

Otra característica que las identifica es la sensibilidad a los cambios ambientales debido a lo cual será necesario un mantenimiento casi constante de los parámetros básicos como la temperatura.

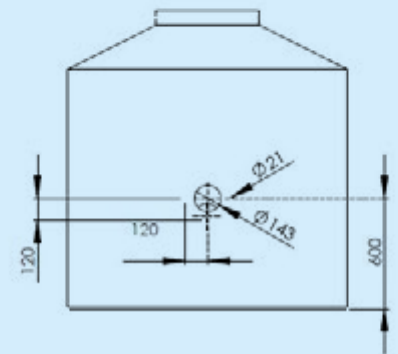
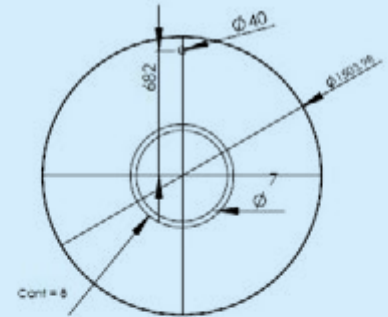
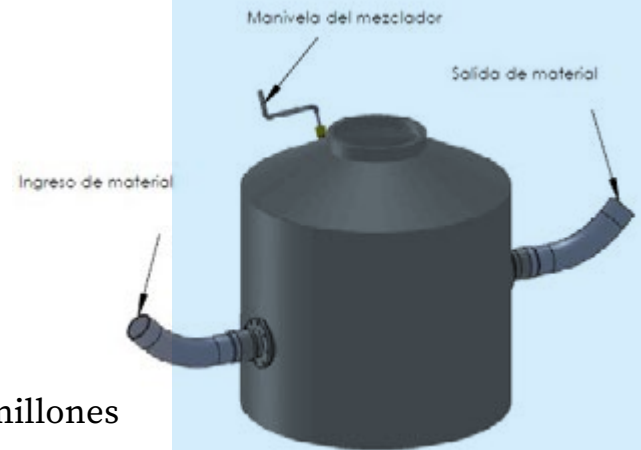

Las dificultades en el manejo de estas delicadas bacterias explican que la investigación sistemática tanto de su morfología como de la bioquímica fisiológica sólo se halla iniciado hace cincuenta años.

Hoy en día gracias a estudios muy recientes podemos conocer mejor el mecanismo y funcionamiento de este complejo sistema microbiológico involucrado en la descomposición de la materia orgánica que la reduce a sus componentes básicos CH_4 y CO_2 .

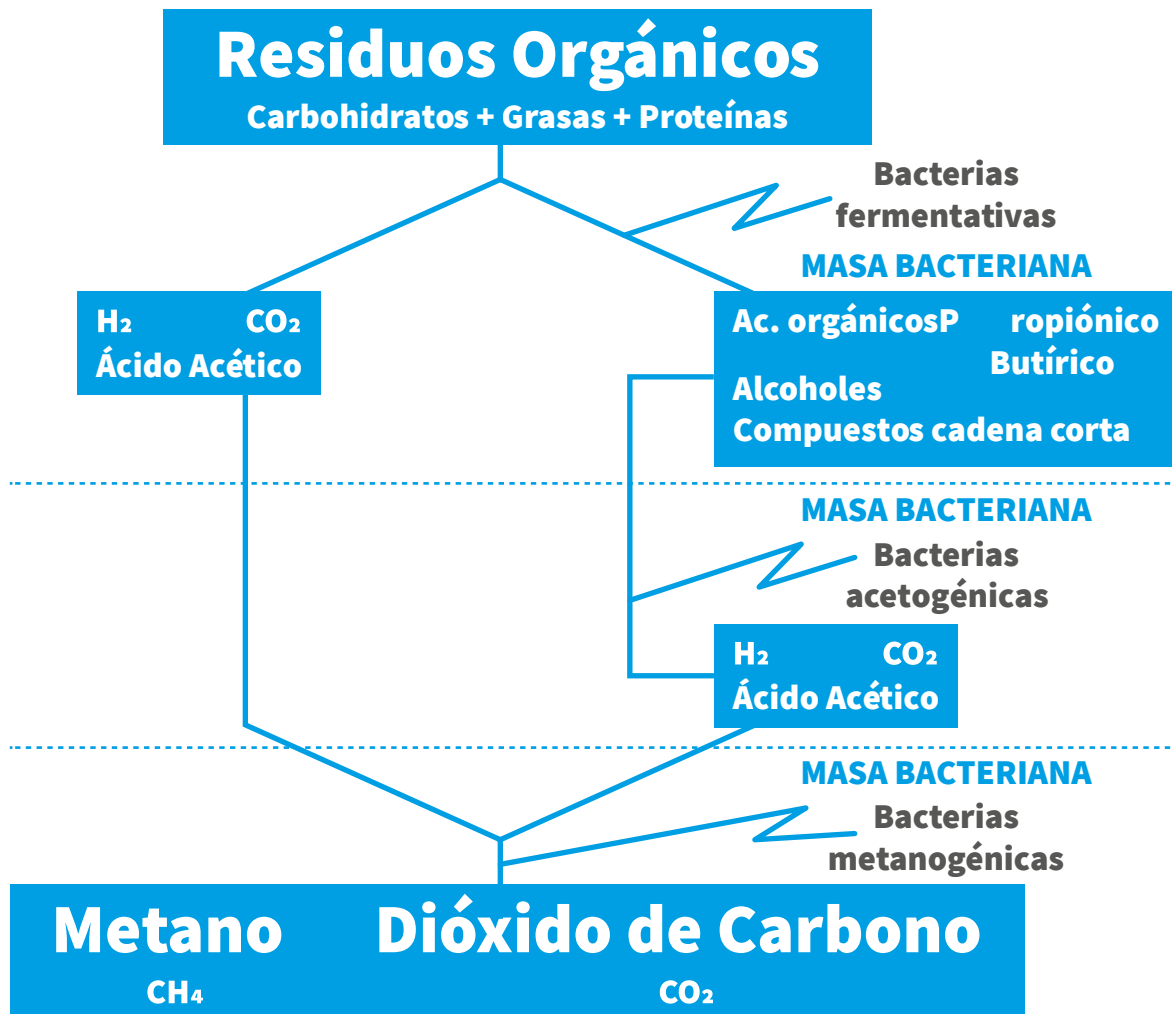

Tipo de materia prima

Las materias primas fermentables incluyen dentro de un amplio espectro a los excrementos animales y humanos, aguas residuales orgánicas de las industrias (producción de alcohol, procesado de frutas, verduras, lácteos, carnes, alimenticias en general), restos de cosechas y basuras de diferentes tipos, como los efluentes de determinadas industrias químicas.

El proceso microbiológico no solo requiere de fuentes de carbono y nitrógeno, sino que también deben estar presentes en un cierto equilibrio sales minerales (azufre, fósforo, potasio, calcio, magnesio, hierro, manganeso, molibdeno, zinc, cobalto, selenio, tungsteno, níquel y otros menores).

Normalmente las sustancias orgánicas como los estiércoles y lodos cloacales presentan estos elementos en proporciones adecuadas. Sin embargo, en la digestión de ciertos desechos industriales puede presentarse el caso de ser necesaria la adición de los compuestos enumerados o bien un post tratamiento aeróbico

Las sustancias con alto contenido de lignina no son directamente aprovechables y por lo tanto deben someterse a tratamientos previos (cortado, macerado, compostado) a fin de liberar las sustancias factibles de ser transformadas de las incrustaciones de lignina.

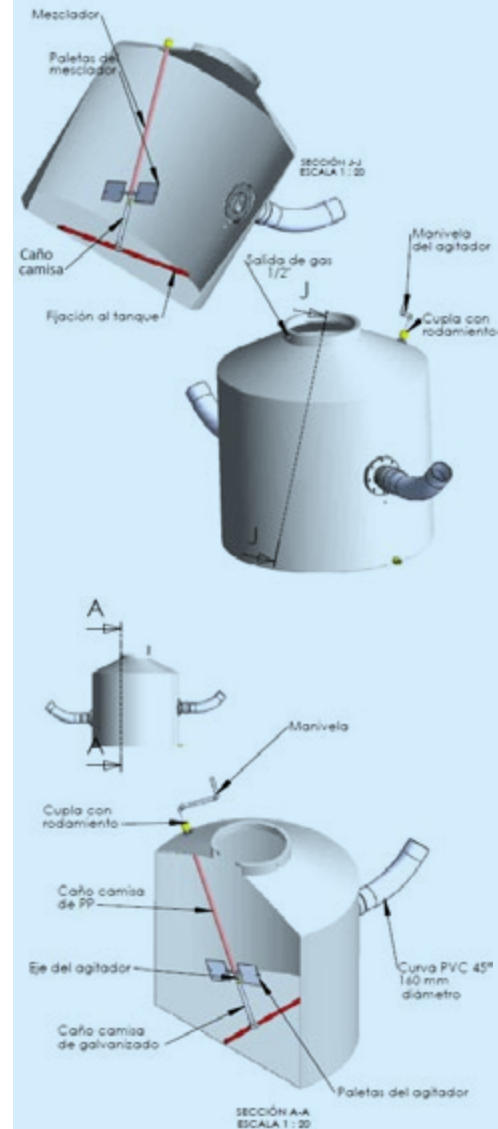

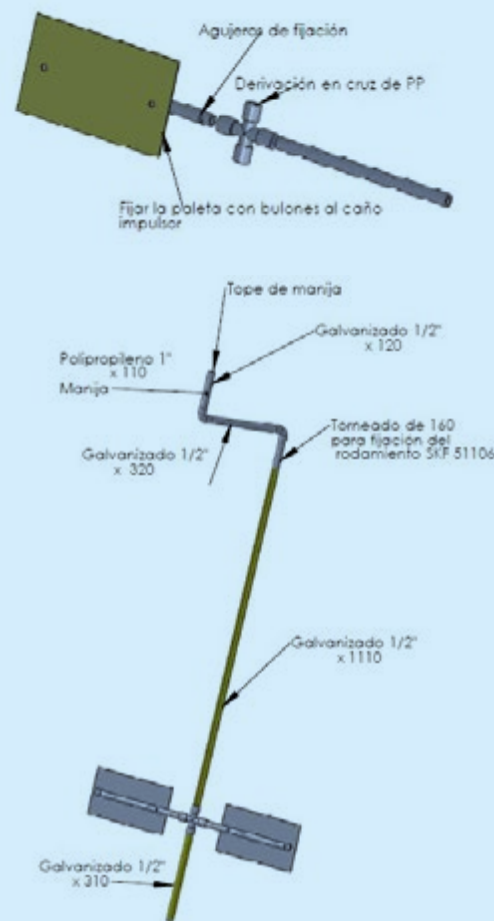
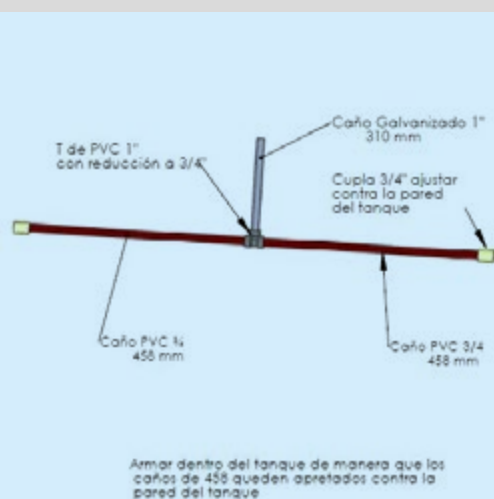

En lo atinente a estiércoles animales la degradación de cada uno de ellos dependerá fundamentalmente del tipo de animal y la alimentación que hayan recibido los mismos.

Los valores tanto de producción como de rendimiento en gas de los estiércoles presentan grandes diferencias entre distintos autores. Esto es debido al sinnúmero de factores intervinientes que hacen muy difícil la comparación de resultados.

Como norma se deberá tomar en cuenta que a raíz de estar trabajando en un medio biológico sólo los promedios estadísticos de una serie prolongada de mediciones serán confiables siempre y cuando figuren las condiciones en las cuales fueron realizadas las pruebas.

En cuanto al volumen de estiércol producido por las distintas especies animales son variables de acuerdo fundamentalmente al peso y al tipo de alimentación y manejo de los mismos. Cuando se encare un proyecto específico se recomienda realizar una serie de mediciones en el lugar donde se emplazará el digester.

A modo ilustrativo se expone a continuación un cuadro indicativo sobre cantidades de estiércol producido por distintos tipos de animales y el rendimiento en gas de los mismos tomando como referencia el kilogramo de sólidos volátiles. (En la [planilla adjunta](#), en la hoja de datos se pueden ver también otros elementos que se pueden utilizar para generar biogas).

ESPECIE	PESO VIVO	kg ESTIERCOL/día	l/kg.s.v.	%CH ₄
Cerdos	50	4,5 - 6	340 - 550	65 - 70
Vacunos	400	25 -40	90 - 310	65
Equinos	450	12 - 16	200 - 300	65
Ovinos	45	2,5	90 - 310	63
Aves	1.5	0,06	310 - 620	60
Caprinos	40	1,5	110 - 290	--

Agitación - mezclado

Los objetivos buscados con la agitación son: remoción de los metabolitos producidos por las bacterias metanógenas, mezclado del sustrato fresco con la población bacteriana, evitar la formación de costra que se forma dentro del digester, uniformar la densidad bacteriana y evitar la formación de espacios “muertos” sin actividad biológica.

En la selección del sistema, frecuencia e intensidad de la agitación se deberán realizar las siguientes consideraciones: El proceso fermentativo involucra un equilibrio simbiótico entre varios tipos de bacterias. La ruptura de ese equilibrio en el cual el metabolito de un grupo específico servirá de alimento para el siguiente implicará una merma en la actividad biológica y por ende una reducción en la producción de gas.

Como conclusión en la elección de un determinado sistema se tendrá siempre presente tanto los objetivos buscados como el prejuicio que puede causar una agitación excesiva debiéndose buscar un punto medio óptimo.

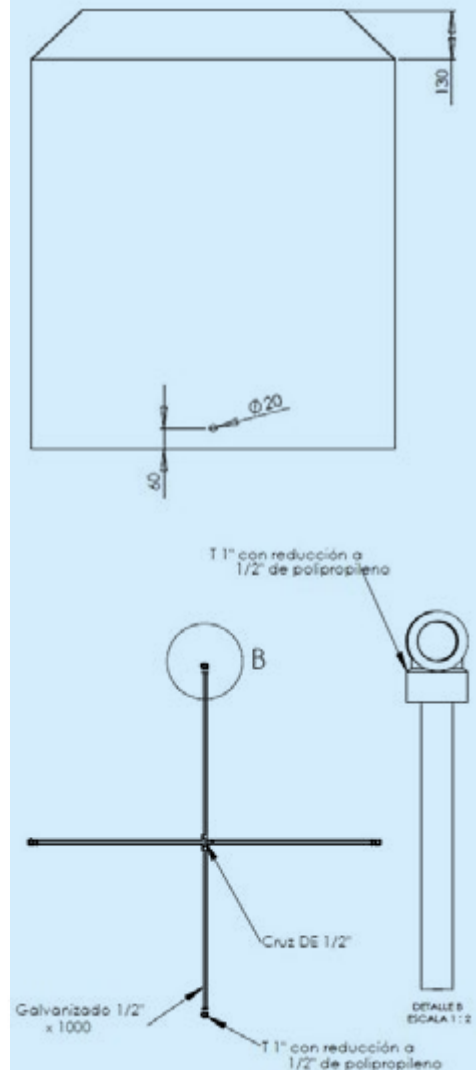

Existen varios mecanismos de agitación utilizados desde los más simples que consisten en un batido manual o el provocado por la entrada y salida de los líquidos hasta sofisticados equipos que involucran agitadores a hélice, recirculadores de sustrato e inyectores de gas. ■

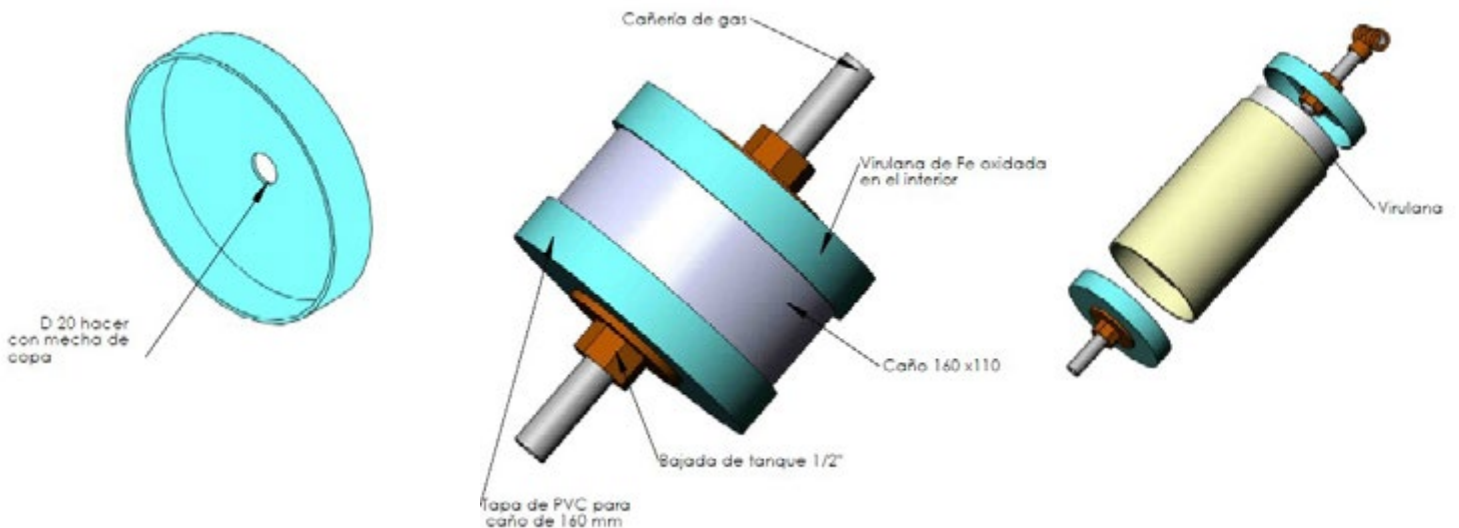
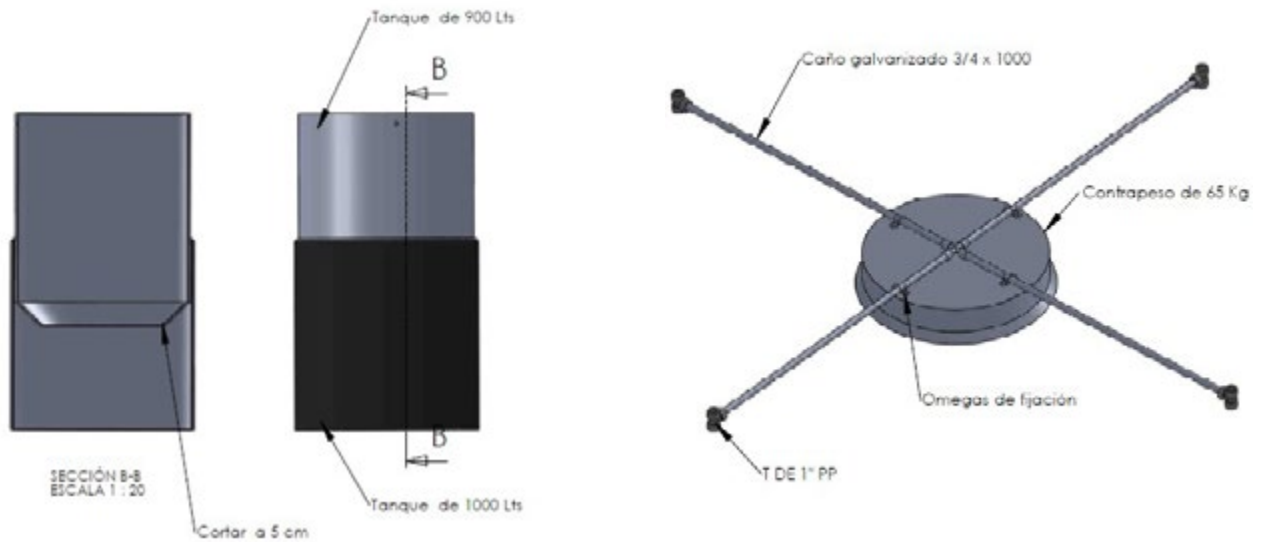

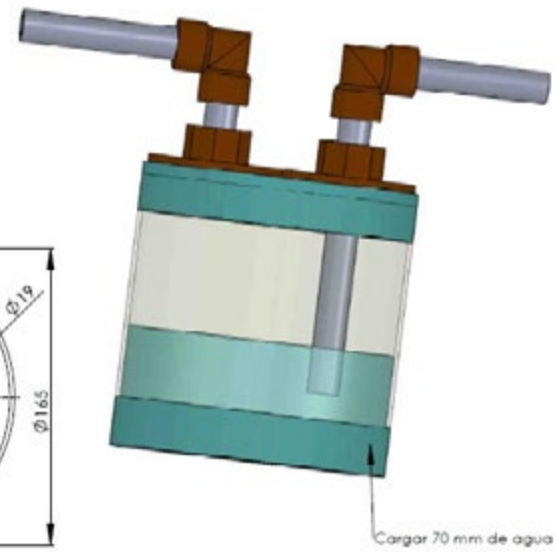
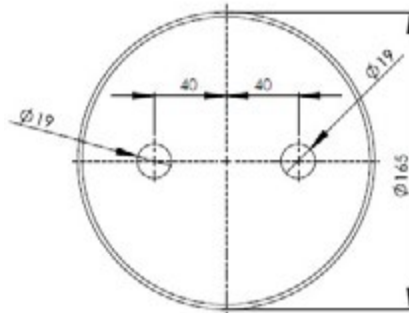

Diámetros y distancia entre pozos

